

UYGULAMA: Aşağıda perspektif, ön ve üst görünüşleri verilen parçanın katı modelini bilgisayar ortamında oluşturunuz.

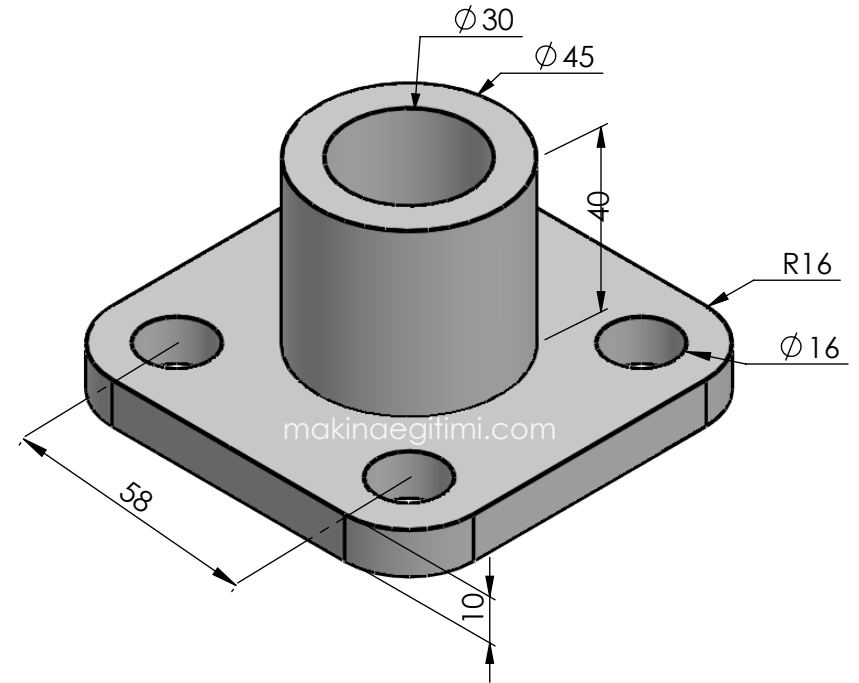
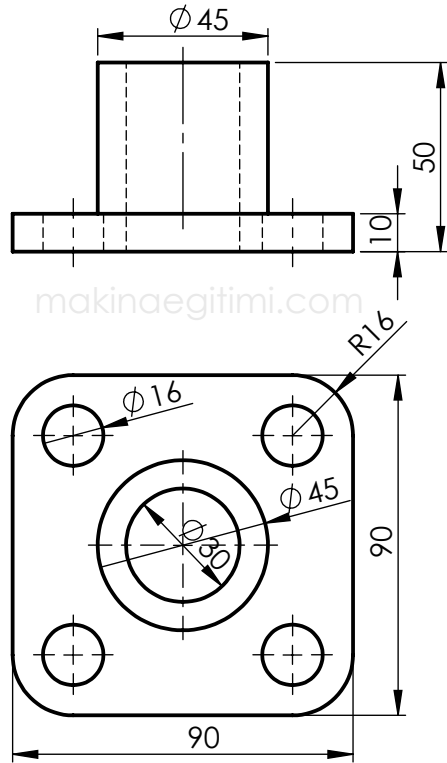

Çizen		Ölçek	
Sınıf - No			
Tarih			
Kontrol			Resim Numarası